

# Wettersensorik

# Windgeber Halterung WG-UH

Universell montierbare Halterung für Wahli - Wettersensoren. Sie besteht aus einem Grundträger und dem Montagewinkel mit Grundplatte. Die Sensoren werden gemäss unten aufgezeigten Varianten daran befestigt. Für spezielle Anwendungen kann ein konfektionierter Wettermast geliefert werden.

Montagemöglichkeiten:

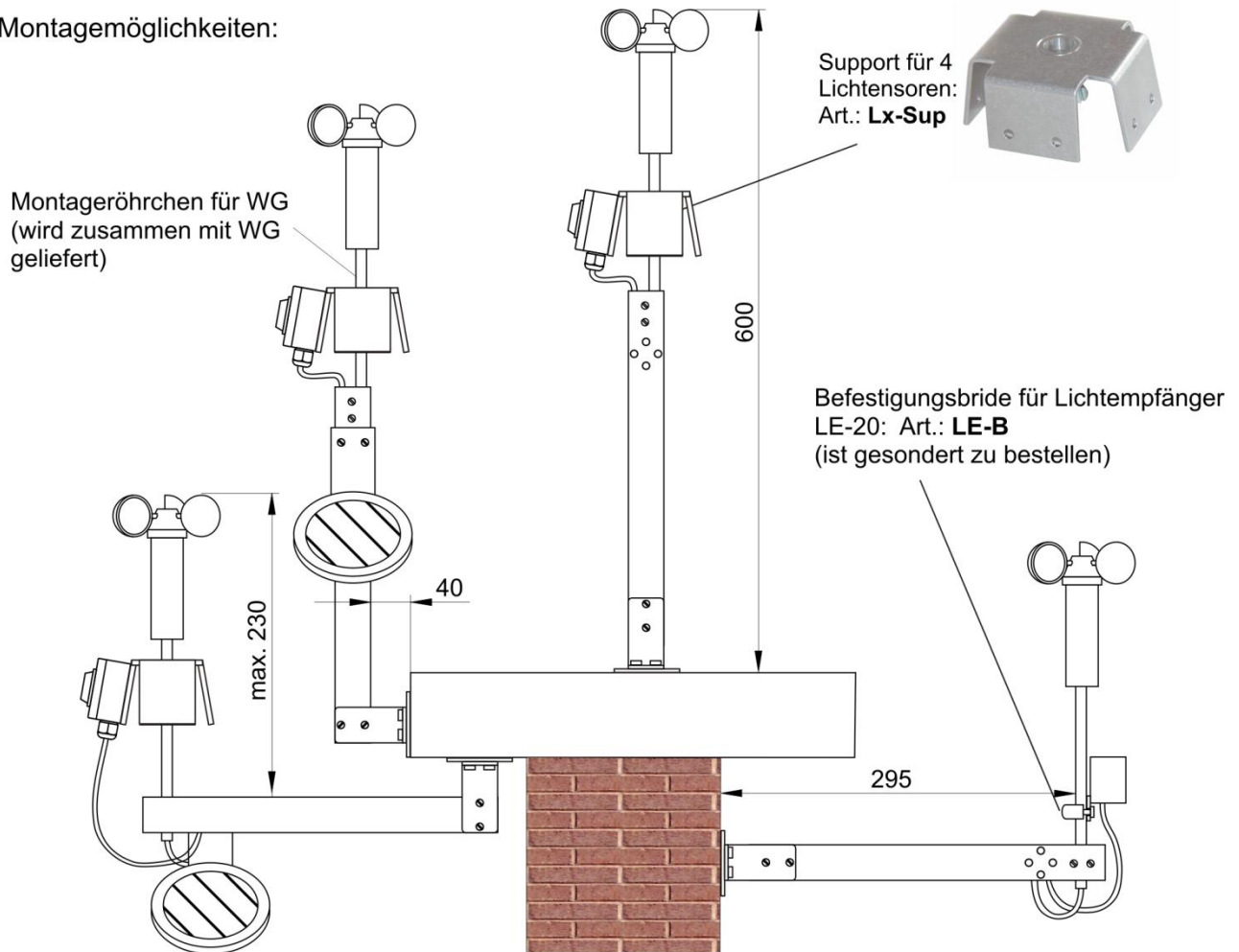

Befestigungsplatte  
(Bohrbild für die  
Befestigung am  
Untergrund)

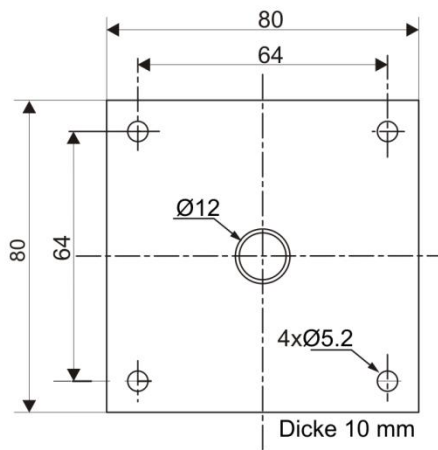

E97.033  
WG-UH.docx, 25.05.2011